

# BOTZ



## In Bewegung bleiben!

Liebe Keramikfreunde, sehr verehrte Kunden, Veränderung ist Leben – und lebendig sein heißt für uns als BOTZ, neuen Tendenzen gerecht werden, Stimmungen aufnehmen und umsetzen, frische Impulse setzen.

Nach mehr als 35 Jahren Erfahrung als Produzent von kennzeichnungsfreien Flüssigglasuren freuen wir uns, dass die Keramik besonders im Hobby- Schul- und Kunstbereich seit einiger Zeit einen Aufwind erlebt. Lassen auch Sie sich inspirieren – unsere neue Webseite macht mit modernem Layout, tollen Tipps und Tutorials Lust auf Keramik. Spaß macht z. B. auch unsere neue Serie BOTZ PRO, professionelle Glasuren in acht Farben für viele Anwendungsgebiete, schauen Sie doch mal ab S. 36...

Und wir ziehen um: Ab dem 1.3.2019 befinden wir uns in Münster in der Rudolf-Diesel-Straße. Vielleicht möchten Sie uns zu einem unserer kreativen Workshops besuchen? Sie beziehen unsere Produkte und viel Beratung über unsere kompetenten Fachhandelspartner. Antworten auf Ihre Fragen und viele kreative Tipps finden Sie auch bei facebook, Instagram, auf dem BOTZ YouTube-Kanal oder Sie rufen uns ganz einfach



an. Über welchen Weg auch immer – wir freuen uns auf Sie!

Zur Bewegung gehört Pause: gönnen Sie sich Auszeit vom Alltag und entspannen Sie in Ruhe beim Töpfern. Es tut einfach gut.

Herzliche Grüße!  
**Mechthild Spener**  
und das BOTZ Team

## Оставаться в движении!

Дорогие друзья керамики, уважаемые клиенты, Изменение в жизни - и быть живым означает для нас, как BOTZ, соответствовать новым тенденциям, принятие и осуществление запросов, обеспечивать свежие импульсы.

Как Производитель жидких глазурей с 35-летним опытом работы рады мы, что керамика в сфере хобби и искусства за последнее время выросла. На нашем сайте расположены отличные советы и видео инструкции по применению наших продуктов.

Наша новая серия BOTZ PRO представляет замечательные цвета для многих областей применения, смотрите со стр. 36...

С 1.3.2019 мы переезжаем по следующему адресу: Münster, Rudolf-Diesel-Strasse. Может быть вы хотели бы посетить нас на одном из наших творческих мероприятий? Мы всегда рады видеть вас!

От наших компетентных дилеров вы приобретаете наши продукты и консультации. Ответы на ваши вопросы и множество советов вы можете найти на facebook, instagram, на нашем YouTube-Канале или просто позвонив нам.



К движению относится и перерыв: побалуйте себя отдыхом от повседневной жизни и расслабьтесь в тишине работая с керамикой. Это пойдёт вам на пользу.

С наилучшими пожеланиями!  
**Mechthild Spener**  
и наш BOTZ-коллектив



Primus  
BILDER NÄGEL  
Stahl gehärtet





## Keine Angst vor der Keramik!

Einfach mit dem Töpfern anfangen? Ja, gönnen Sie sich diese schöne haptische Grunderfahrung! In einer Zeit, die durch virtuelle Erfahrungen am Computer geprägt ist und der Austausch schon von Schulkindern untereinander stark im Internet stattfindet, fehlt vielen nur der Mut zur Begegnung mit der eigenen Kreativität. Dabei ist gerade sinnliches Greifen, Berühren und Formen wichtig für das Basisverständnis von Körper und Raum. Der plastische Grundstoff Ton scheint hierfür ideal: Ton ist natürlich, günstig und von Kindern und Erwachsenen leicht zu bearbeiten. Auch die farbige Gestaltung ist mit BOTZ Glasuren und Engoben denkbar einfach: die Glasuren sind leicht mit dem Pinsel aufzutragen und haften fest auf dem Objekt, so dass der Transport zum Ofen gut gelingt. Während Pulverglasuren durch auftretende Feinstäube die Atemwege belasten können, sind BOTZ Glasuren dagegen flüssig und stauben also nicht! Entdecken Sie die Freude am eigenen Gestalten und an unseren tollen Farben, denn: Töpfern macht einfach Spaß!

## Не бойтесь керамики

Да, позвольте себе приобретение этого прекрасного основополагающего галпического опыта! В эпоху виртуального компьютерного знания, когда процессы взаимодействия между людьми, начиная со школьного возраста, в значительной мере опосредствованы интернетом, многим людям не хватает лишь решительности, чтобы обратиться к своей собственной креативности. При этом именно чувственная окраска движений захвата, прикосновения, процессов придания формы важна для базового понимания соотношения тела и пространства. Для этой цели в качестве исходного материала идеально подходит обладающая пластичностью глина: она недорога, имеет естественное происхождение, ее легко обрабатывать взрослым и детям. Процесс цветового оформления в максимальной степени упрощается при использовании глазурей и ангобов BOTZ: глазури легко наносятся кистью и прочно пристают к объектам, благодаря чему хорошо переносят перемещение к печи. В отличие от порошковых глазурей, поражающих дыхательные пути поднимающейся мелкодисперсной пылью, глазури BOTZ имеют жидкую консистенцию и потому не образуют пыли! Откройте для себя радость формотворчества и работы с нашими великолепными красками.



## Verarbeitung

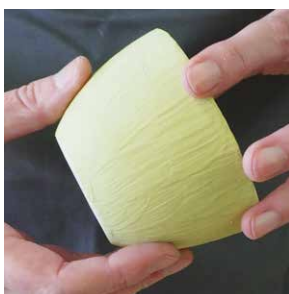

**BOTZ Flüssigglasuren** erhalten Sie in Dosen zu 200 ml und 800 ml (Einfüllmenge) – direkt gebrauchsfertig. Sie sind sehr ergiebig – 800 ml entsprechen ca. 1,4 kg angerührter Pulverglasur. Glasur kräftig umrühren und mit einem Borstenpinsel (z.B. BOTZ 9005) die erste Glasurschicht auf den staub- und fettfreien Scherben auftragen. Trotz unterschiedlicher Konsistenz ist jede Glasur passend eingestellt. Nach dem Antrocknen die zweite Schicht darüber streichen, je nach Dicke eventuell eine dritte Lage auftragen. Die Glasur ist bald griffest, d.h. Sie können Ihre glasierte Keramik problemlos anfassen und zum Ofen transportieren. Lassen Sie die Glasur vor dem Brand gut durchtrocknen. Optimal: Ein Tag Trockenzeit. Für fast alle BOTZ Flüssigglasuren liegt die ideale Brenntemperatur bei 1050°C. Mit einer Haltezeit von 10–20 min brennen die Glasuren glatter aus und viele Effekte verstärken sich.

**ACHTUNG:** Besonderheiten, die bei einer Glasur von den allgemeinen Hinweisen abweichen stehen gesondert auf dem Dosenetikett.

**TIPP:** Zum Auftragen der Glasuren nehmen Sie am besten einen festen Borstenpinsel. Wollen Sie eine Glasur mal tauchen oder gießen, können Sie die Glasur mit ca. 25% Wasser verdünnen.

**WICHTIG:** Während des Brennens den Brennraum gut belüften. Ofenabgase müssen direkt ins Freie abgeleitet werden. Wir empfehlen, für Ess- und Trinkgeschirr keine matten, stark metallischen oder crackelierte Glasuren zu verwenden. Es könnte zu bakteriellen Verunreinigungen und Geschmacksbeeinträchtigungen kommen.

**WARNHINWEIS:** Bitte beachten Sie: Bei der Arbeit nicht essen, trinken, rauchen. Nach dem Glasieren sorgfältig Hände waschen. Kinder nur unter Aufsicht glasieren lassen, Glasuren vor Kindern geschützt aufbewahren.

**Für alle BOTZ-Glasuren gilt: sie sind kennzeichnungsfrei, das heißt sie sind bleifrei und enthalten keine Gefahrstoffe in einer Konzentration, die nach der Gefahrstoffverordnung zu kennzeichnen wären.**

## Primenение

**Жидкие глазури BOTZ BOTZ** поставляются в банках емкостью 200 и 800 мл в готовом для применения виде. Использовать их очень выгодно 800 мл продукта эквивалентны 1,4 кг замешанной порошковой глазури. Интенсивно размешать глазурь и, с помощью щетинной кисти (например, BOTZ 9005), нанести первый слой на глиняный сосуд, очищенный от пыли и жира. Каждая глазурь имеет свою консистенцию, которая является оптимальной. После высыхания нанести второй слой; при необходимости, в зависимости от толщины, наносится третий слой. Вскоре глазурь становится прочной на ощупь, т.е. глазурированную керамику можно без проблем брать руками и подавать к печи. Перед обжигом глазурь должна хорошо просохнуть. Оптимальное время сушки: один день. Идеальная температура обжига почти всех глазурей BOTZ составляет около 1050°C / 10–20 минутной выдержке. особенности под артикульным номером.

**СОВЕТ:** Для нанесения глазурей лучше всего использовать жесткую щетинную кисть, такие кисти применялись нами при изготовлении всех образцов. Глазурь разбавляется примерно 25% воды для нанесения методом погружения или поливки.

**Соблюдайте следующие требования:** Во время обжига соответствующая камера должна хорошо вентилироваться. Печные газы должны сразу отводиться наружу. Не рекомендуется обрабатывать столовую посуду глазурями, содержащими большое количество металла и растрескивающимися глазурями. Такие покрытия подвержены бактериальному загрязнению и ухудшают вкусовые качества пищи. во время работы нельзя есть, пить, курить; после глазурирования необходимо тщательно вымыть руки; дети могут заниматься глазурированием только под надзором взрослых, хранить глазури следует вне зоны доступа детей.

**Общее для всех глазурей BOTZ правило: они не подлежат маркировке, свободны от свинца и не содержат опасных веществ в концентрациях, подлежащих маркировке в соответствии с Правилами обращения с опасными веществами.**



**BOTZ Flüssigglasur** sind Flüssigglasuren für den Irdenware-Brennbereich zwischen ca. 1020°C und 1100°C und werden sehr viel im Hobby-, Schul- und Kunstbereich eingesetzt. Im relativ niedrigen Glasurbrand wird die Keramik nicht komplett widerstandsfähig, lässt aber eine große Bandbreite an Farben, Effekten und viel Gestaltungsmöglichkeiten zu. Erhältlich in 200 ml und 800 ml Dosen.

**BOTZ Flüssigglasur** представляют собой жидкие глазури для глиняной посуды, температура обжига от 1020 °С до 1100°С. При относительно низкой температуре обжига керамика не полностью устойчива, но оставляет широкий спектр цветов и эффектов. Доступны в банках ёмкостью 200 и 800 мл.

9527

9101

9343, 9101



**ACHTUNG:** BOTZ Transparent (9102, 9106, 9108) immer sehr dünn mit einem weichen Pinsel auftragen, sonst milchig! Auftragsdicke, Temperatur oder Ofenatmosphäre können u.a. das Brennergebnis beeinflussen.

**ВНИМАНИЕ:** BOTZ Transparent наносится очень тонким слоем, иначе покрытие помутнеет! На результат обжига влияют, в частности, толщина нанесенного слоя, температура и атмосфера печи.



**9101 Weiß**  
Glossy white  
\* ☺ 1100



**9102 Transparent**  
Glossy transparent  
\* ☺ 1100 ☹



**9103 Lindgrün**  
Linden green  
X 1100



**9104 Cognac**  
Cognac  
\* ☹ 1100



**9105 Dunkelbraun**  
Dark brown  
\* ☹ 1100



**9106 Transparent**  
High gloss transparent  
\* ☺ 1100



**9107 Weiß matt**  
White matt  
X 1100



**9108 Transparent matt**  
Transparent matt  
X 1100



**9221 Vogelei**  
Beige fleck  
\* 1100



**9222 Granitbraun**  
Brown granite  
X 1100



**9224 Aventurin**  
Aventurine  
\* ☹ ☹ ☹



**9225 Mittelblau**  
Bright blue  
\* ☹ ☹ ☹ ☹ 1100



**9341 Lehm Braun**  
Honeycomb  
\* 1100



**9342 Wasserblau**  
Aqua  
\* ☹ ☹ ☹



**9343 Flaschengrün**  
Bottle green  
\* ☹ ☹ ☹



**9344 Olivgrün**  
Olive  
\* ☹ ☹ ☹



**9345 Hollandblau**  
Dutch blue  
\* 1100



**9346 Antikweiß**  
Antique white  
\* ☹ ☹ ☹

Craqueléglasuren dünn (1–2 mal) auftragen. Brennen bei ca. 1050°C. Nach dem Abkühlen Risse mit BOTZ Keramik-Tusche 9090 einfärben. Für ein grobes Netz bald einfärben, für feineres Craquelé bis zu einer Woche warten.

Глазури „Кракле“ наносить тонким слоем (1–2 раза). Обжиг при температуре около 1050°C. После остывания окрасить трещины тушью или крепким чаем. Для получения грубой сетки произвести окраску в ближайшее время, чтобы получить „Кракле“ изящного вида, выдержать паузу до 1 недели.

**Tipp:** Falls eine Glasur länger offen steht und eintrocknet: nur etwas Wasser zufügen und kräftig rühren.

**COBET:** Если глазурь подсохла после длительного нахождения в открытой емкости: просто долить немного воды и энергично перемешать.



9890

9353

9898  
1280°C9352  
eingefärbt  
inked

9352





**9348 Frühlingsgrün**  
Spring green  
\* ☺ ☹ 1100



**9349 Maisgelb**  
Bright yellow  
\* ☺ ☹ 1100



**9350 Sommerblau**  
Summer blue  
\* ☺ ☹ 1100



**9351 Craquelé transp.**  
Clear crackle  
\* ☹ ☹ ☹ ☹



**9352 Craquelé türkis**  
Turquoise crackle  
\* ☹ ☹ ☹ ☹



**9353 Orientblau**  
Oriental blue  
\* ☹ ☹ ☹ ☹ 1100



**9361 Buttergelb**  
Butter  
\* ☺ ☹ ☹ 1100



**9362 Babyrosa**  
Baby pink  
\* ☺ ☹ ☹ 1100



**9363 Tabakbraun**  
Tobacco  
\* ☺ ☹ ☹ 1100



**9364 Nussbraun**  
Hazel  
\* ☺ ☹ ☹ 1100



**9365 Lederbraun**  
Leather  
\* ☺ ☹ ☹ 1100



**9366 Muscheltürkis**  
Turquoise  
\* ☺ ☹ ☹ 1100



**9367 Brombeerrot**  
Mulberry  
\* ☺ ☹ ☹ 1100



**9368 Fliederblau**  
Pale Lilac  
\* ☺ ☹ ☹ 1100



**9369 Primelrosa**  
Primula pink  
\* ☺ ☹ ☹ 1100



**9370 Babyblau**  
Baby blue  
\* ☺ ☹ ☹ 1100



**9371 Pistaziengrün**  
Pistachio  
\* ☺ ☹ ☹ 1100



**9372 Schilfgrün**  
Sedge green  
\* ☺ ☹ ☹ 1100



**9373 Jadegrün**  
Jade  
\* ☺ ☹ ☹ 1100

40% 9379  
60% 9106  
1050° C

40% 9516  
60% 9106  
1050° C

30% 9611  
70% 9106  
1050° C

40% 9486  
60% 9106  
1050° C



Viele unserer **BOTZ Flüssigglasuren** können im Brennereich von **1050°C** sehr gut auf preiswert gekaufte Steingut-Keramik aufgebrannt werden. **ACHTUNG:** Hochgebranntes Porzellan eignet sich weniger gut, da die Glasuren darauf nicht gut haften und stärker craquellieren. Besonders geeignet sind preisgünstige, niedrig gebrannte Steingut-Teller und -Schalen aus dem Einrichtungshandel. Auch mit BOTZ bereits glasierte Objekte oder gekaufte Kacheln aus dem Baumarkt lassen sich wunderbar mit BOTZ neu gestalten. Hier verschmelzen die 1050°C-Glasuren bestens mit der bereits gebrannten Glasur desselben Temperaturbereiches.

Многие **жидкие глазури BOTZ** очень хорошо вжигаются в недорогой фаянс в диапазоне **1050°C**. **ВНИМАНИЕ:** высокожженный фарфор в меньшей степени пригоден для этого, поскольку глазури к нему плохо пристаю и сильнее растрескиваются. В наибольшей степени для этой цели подходят недорогие, низкожженные фаянсовые тарелки и миски из магазинов домашней утвари. Наши продукты BOTZ можно с успехом использовать для изменения дизайна уже покрытых глазурями BOTZ 1050°C предметов, например, кафеля, купленного в строительном магазине.

**Tipp:** Ineinanderstreichen verschiedenfarbiger Glasuren: Auf einer Ränderscheibe flächendeckend eine Farbe möglichst gleichmäßig auf die Keramik auftragen. Dann werden nass in nass eine oder mehrere andere Farben schlierenartig eingestrichen, indem man den Pinsel mit der anderen Glasur langsam auf die sich schnell drehende Keramik herablässt und somit vorsichtig die andere Farbe hineinstreicht. Weitere Infos auch auf dem BOTZ YouTube-Kanal.

**COBET:** Nanесение друг по другу глазурей разных цветов: используя турнетку, по возможности равномерно, нанести первый цвет. После этого, „мокрым по мокрому“, разводами, наносится один или несколько цветов, при этом кисть с очередной глазурью медленно опускается на быстро вращающееся изделие и краска аккуратно ложится на предыдущий слой.

-> BOTZ YouTube!

9486+9374

9486

9379

9374

9372

9366





**9374 Melonenrot**  
Watermelon  
\* ☺ ☹ 1100



**9375 Französischblau**  
French blue  
\* ☺ ☹ 1100



**9376 Apfelgrün**  
Apple green  
\* ☺ ☹ 1100



**9377 Fichtengrün**  
Fir tree green  
\* ☺ ☹ 1100



**9378 Dschungelgrün**  
Jungle green  
\* ☺ ☹ 1100



**9379 Kanarigelb**  
Canary yellow  
\* ☺ ☹ 1100



**9380 Marinablau**  
Marine blue  
\* ☺ ☹ 1100



**9381 Royalblau**  
Royal blue  
\* ☺ ☹ 1100



**9420 Graue Feder**  
Grey Feather  
\* ☹ 1100



**9448 Himmelblau**  
Sky blue  
\* ☺ 1100



**9449 Sonnengelb**  
Sunshine yellow  
\* ☺ ☹ 1100



**9450 Transpünchtchen**  
Transparent speckled  
\* ☺ 1100



**9454 Petrol**  
Petrol  
\* ☹ ☺ ☹



**9455 Atlantik**  
Atlantic  
\* ☹ 1100



**9456 Granitblau**  
Granite blue  
\* 1100



**9457 Herbstblaubraun**  
Autumn blues  
\* 1100



**9461 Moosgrün**  
Moss green  
\* 1100



**9464 Kastanienbraun**  
Hazel  
\* 1100



**9470 Bärenfell**  
Bear skin  
\* 1100



**9472 Casablanca**  
Casablanca  
\* 1100

12 Flüssigglasuren  
1020°-1060°C

Brush on Glazes  
Firing Range | Brennereich



9569

9605



9540

9513

9608

9536  
9448



9487 + 9107  
20:80

9489 + 9107  
20:80



9474 Smaragdglimmer  
Emerald glimmer  
\* 1100



9475 Tigerauge  
Chameleon  
\* 1100

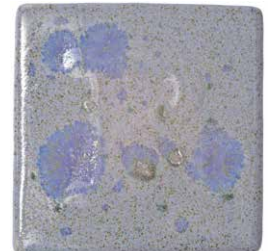

9476 Kornblume  
Cornflower  
\* 1100



9477 Malve  
Mauve  
\* 1100



9479 Hautfarbe  
Flesh  
\* 1100



9480 Mandarin  
Mandarin  
\* 1100

**Tipp:** Die matten Glasuren 9487 bis 9491 lassen sich sehr gut mischen oder mit 9107 Weiß matt aufhellen.

**COBET:** матовые глазури (9487-9491) очень хорошо смешиваются и осветляются продуктом 9107 белая с сохранением матовости.



9517



**9481 Terra**  
Terracotta  
X 1100



**9482 Elfenbein**  
Ivory  
X



**9483 Friesischblau**  
Flemish blue  
X 1100



**9485 Karottenrot**  
Carrot  
\* ☺ ☹ 1100



**9486 Kürbisorange**  
Pumpkin  
\* ☺ ☹ 1100



**9487 Gelb matt**  
Yellow matt  
X 1100



**9488 Grün matt**  
Green matt  
X 1100



**9489 Schwarz matt**  
Black matt  
X 1100



**9490 Braun matt**  
Brown matt  
X 1100



**9491 Blau matt**  
Blue matt  
X 1100



**9501 Karneval**  
Carnival  
\* ☺ 1100



**9502 Konfetti**  
Confetti  
\* 1100



**9503 Eisblume**  
Frosty  
\* 1100



**9504 Irischgrün**  
Irish green  
\* 1100



**9505 Titanschwarz**  
Titan black  
\* 1100



**9506 Blaue Wolke**  
Blue clouds  
\* 1100



**9507 Efeu**  
Ivy  
\* 1100



**9508 Weihnachtsstern**  
Christmas star  
\* 1100



**9509 Polarnacht**  
Polar night  
\* 1100



**9510 Lavendel**  
Lavender  
\* 1100



**9511 Tiefsee**  
Deep sea  
\* 1100



**9513 Anemone**  
Anemone  
\* 1100



**9514 Herbstaster**  
Autumn fruits  
\* 1100



**9515 Stiefmütterchen**  
Pansy  
\* 1100



**9516 Lila**  
Lilac  
\* ☕ 1100



**9517 Heidekraut**  
Scotch heather  
\* 1100



**9518 Pfauenaug**  
Peacock butterfly  
\* 1100



**9520 Wasserfall**  
Waterfall  
\* 1100



**9521 Picassoblau**  
Picasso blue  
\* 1100



**9523 Pinienwald**  
Pinewood  
\* 1100



**9524 Grüne Allee**  
Green avenue  
\* 1100



**9525 Blütenwiese**  
Meadow blossom  
\* 1100



**9526 Champagner**  
Champagne  
\* ☕ 1100



**9527 Lagune**  
Lagoon  
\* ☕ 1100



**9528 Mandelblüte**  
Almond blossom  
\*



**9529 Rosenquarz**  
Rose crystal  
\* 1100



**9530 Rosa Marmor**  
Rose marble  
\* 1100



**9531 Winterfeld**  
Winter meadow  
\* 1100



**9532 Ginster**  
Lemon sorbet  
\* 1100



**9533 Eisenstein**  
Ironstone  
\* ☕



**9535 Mairegen**  
May rain  
\*

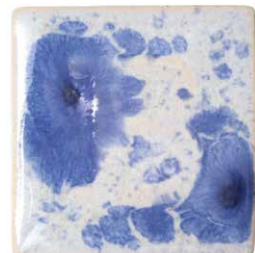

**9536 Cumulus**  
Cumulus  
\*





9517



9562

## Die Federzugtechnik:

1. Verschiedene Glasuren werden mit dem Pinsel gleichmäßig nebeneinander gelegt oder teilweise ineinander verstrichen.
2. Mit einem Stäbchen oder einer Nadel, je nach gewünschter Strichstärke, werden dann sofort, im noch flüssigen Zustand, die Glasuren ineinander gezogen.



## Техника „Росчерк пера“

1. Различные глазури равномерно наносятся кистью рядом, возможно частичное нанесение друг на друга.
2. Сразу после этого одна из глазурей, еще находящихся в жидком состоянии, наносится поверх другой палочкой или иглой, в зависимости от нужной толщины линии.



**Тipp:** Akzente setzen kann man z.B. mit regelmäßig oder unregelmäßig aufgetropften, sternförmig auseinander gezogenen Punkten.

**COBET:** акценты можно расставить, например, в виде равномерно или неравномерно распределенных образованных каплями точек с расходящимися как у звезды лучами.



## Die Marmoriertechnik:

1. Verschiedene Farben werden leicht verdünnt und unregelmäßig nebeneinander und ineinander getropft.
2. Nun wird in verschiedene Richtungen geschwenkt oder vorsichtig geschüttelt, bis die Farben nach Belieben mehr oder weniger stark marmorartig ineinander verlaufen.



## Техника „Под мрамор“

1. Слегка разбавленные глазури разных цветов, случайном порядке накапливаются рядом и друг на друга.
2. Затем изделие следует поворачивать в разные стороны или -аккуратно- встряхивать, пока взаимопроникновение цветов не приведет к образованию более или менее выраженной мраморовидности.



**Тipp:** Für eine saubere Abgrenzung den marmorierten Innenteil trocknen lassen, die Kontur korrigieren und den Rand evtl. als Abschluss einfarbig rändern.

**COBET:** для обеспечения чистоты границы дать высохнуть мраморовидной внутренней части, подправить контур и окрасить окаймляющую область одним цветом.



**9537 Mistral**  
Mistral  
\*



**9538 Glanzocker**  
Glossy ochre  
\* ☹️ 🌀



**9539 Goldaventurin**  
Gold aventurine  
\* ☹️ 🌀



**9540 Morgentau**  
Morning dew  
\*



**9541 Goldglasur**  
Glossy gold  
\* ☹️ ☹️ 1040



**9543 Spiegelglasur**  
Mirror glaze  
\* ☹️ 1100



**9544 Barock**  
Baroque  
\* 1100



**9545 Gloria**  
Gloria  
\* 1100



**9558 Kiesel**  
Pebble  
\* 🌀 1100



**9559 Kirschtrot**  
Cherry red  
\* ☹️ 1100



**9562 Aubergine**  
Aubergine  
\* ☹️ 1100



**9563 Nachtblau**  
Midnight blue  
\* ☹️ 1100



**9564 Violett**  
Violet  
\*



**9568 Blaugrün gespr.**  
Blue green speckle  
\* ☹️ ☹️ 🌀 1100



**9569 Sternenhimmel**  
Starry sky  
\* ☹️ ☹️ 🌀 ☹️ 1100



**9571 Steinbraun gespr.**  
Speckled stone brown  
\* 🌀 1100



**9576 Kupfergold**  
Copper gold  
\* ☹️



**9577 Reptil**  
Reptile  
\* ☹️ 1100



**9578 Vanille**  
Vanilla  
\* 🌀

**Tipp:** Für ein glänzendes Gold 2-3 mal auftragen, locker setzen, nicht über 1040°C brennen, Haltezeit: 5 Min.!  
**ACHTUNG:** Sauerstoff zuführen!

**COBET:** для глянцевого золота 9541: нанести 2-3 раза, в печи не ставить слишком близко друг к другу, обжигать при температуре не более 1040°C / 5 минутной! **ВНИМАНИЕ:** обеспечить подачу кислорода!





**9542 Blaueffekt**  
Blue effect  
\* ☺



**9561 Rosa**  
Pink  
\* ☺ 1100



**9565 Kristalltürkis**  
Crystal turquoise  
\* ☺ ☹ ☹



**9575 Schwarzgold**  
Black gold  
\* ☹



**9579 Blauschwarz**  
Blue black  
\* 1100



**9580 Silberschwarz**  
Silver black  
\* 1100



**9582 Krokodil**  
Crocodile  
\* 1100



**9589 Schwarz**  
Black  
\* 1100



**9590 Mauritius**  
Mauritius  
\* 1040



9545

9544

9545

9544

9157



**9591 Stahlblau**  
Steel blue  
\* ♪ ♪ 1100



**9592 Sommeraster**  
Summer aster  
\* 1100



**9593 Winterzauber**  
Winter magic  
\* 1100



**9594 Morgenrot**  
Sunrise  
\*



**9595 Waldwiese**  
Forest meadow  
\* 1100



**9596 Sonnenfeuer**  
Blazing yellow  
\* ♪



**9597 Flammgrün**  
Snake green  
\* ♪



**9601 Signalrot**  
Signal red  
\* ♪ 1040



**9602 Feuerrot**  
Fire red  
\* ♪ 1040



**9603 Rosenrot**  
Rose red  
\* ♪ 1040



**9604 Orange**  
Orange  
\* ♪ 1040



**9605 Rot gepunktet**  
Speckled red  
\*



**9606 Lava**  
Lava  
\* ♪



**9607 Koralle**  
Coral red  
\* ♪



**9608 Harlekin**  
Harlequin  
\*



**9609 Tropenfeuer**  
Tropical  
\* 1100



**9610 Rotorange**  
Red orange  
\* ♪ 1040



**9611 Lackrot**  
Pillar box red  
\* ♪ ♪



**9612 Rot matt**  
Red matt  
\* 1100



© itsajook

© itsajook



**Tipp:** Bei den Rottönen bitte beachten: 9601-9604 und 9610: dick auftragen, nicht über 1040°C brennen! Bei 9606, 9607, 9596 und 9597 Sauerstoff im Brand zuführen und locker setzen!

**COBET:** При работе по красному фону: 9601-9604, 9610: наносить толстым слоем, в печи не ставить слишком близко друг к другу, температура обжига не более 1040°C! 9606, 9607, 9596 и 9597: обжиг с подачей кислорода!



## Jook

Von der Natur inspiriert, geht Jook gerne neue Wege in der Keramik. Als Autodidaktin experimentiert Sie viel mit verschiedenen Tonsorten, Texturen und Brennbereichen. Jook liebt die intuitive Arbeit am Objekt und präsentiert sich gekonnt in Social Media Kanälen...

## Jook

Идет с удовольствием по новые путям в керамической сфере. В качестве автодидакта она много экспериментирует с различными типами глин, текстур и в области обжиганий. Интуитивно голландская женщина создает необычную керамику и умелое присутствие в социальных сетях.





## Bine Brändle

Bine Brändle, kreatives Multitalent aus Ulm; vielen bekannt durch ihre originellen Basteltips im TV und in Sozialen Medien, Autorin diverser Kreativbücher.

Was ist für Bine der Reiz an Keramik? „Keramik hat für mich etwas wertvolles, beständiges, zeitloses. Antike Töpferkunst überdauert Jahrtausende, das ist schon beeindruckend. Der eigentliche Reiz entsteht aber erst durch die Glasur, die den getöpften Gegenstand vollendet. Durch die Glasur ist ein getöpfter Gegenstand erst abgerundet, schaut toll aus und fühlt sich auch wunderbar glatt und fertig an. Mich faszinieren die entstandenen Farben, Farbverläufe, die Lichtbrechung, das Glitzern und Funkeln. Reliefmuster wirken durch halbtransparente Glasuren mehrschichtig, durch Craquelé-Risse entstehen interne Strukturen.“

Бине Брэнгле, креативный мультиталант из Ульма; многим она известна по телепередачам благодаря ее оригинальным рекомендациям для умельцевлюбителей, автор ряда креативных книг.

Чем тебя привлекает керамика? „Для меня керамика является чемто изысканным, неизменным, не подвластным времени. Античное гончарное искусство пережило тысячелетия, уже этот факт производит сильное впечатление. Однако понастоящему привлекательным изделие становится только благодаря глазури, придающей ему завершенность. Благодаря глазури оно приобретает гармоничность, прекрасно выглядит, и становится удивительно гладким и завершенным на ощупь. Меня завораживают возникающие цвета, переходы оттенков, светопреломление, блеск и мерцание. Благодаря полупрозрачным глазурям рельефные рисунки кажутся многослойными, при использовании техники «Кракле», благодаря трещинам, возникают внутренние структуры.“

**Tipp:** Die DVD „Lust auf Keramik“ von und mit Bine Brändle ist im guten Fachhandel erhältlich.

**SOBET:**  
DVD Б. Брэнгле является автором и исполнителем, можно приобрести в специализированных магазинах.

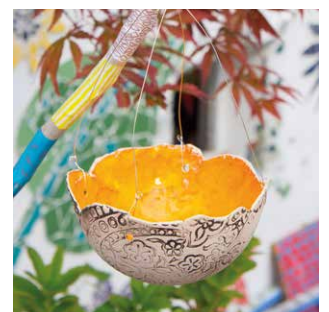

**BOTZ Glimmer** sind Flüssigglasuren für den Brennereich 900°–1060°C. Kinderleicht: Glimmerglasuren können rundum glasiert und ohne Abstandhalter auf die Ofenplatte gelegt und gebrannt werden. Ideal für Schmuck, Anhänger, kleine Gefäße und ähnliches. Erhältlich in 200- und 800 ml Dosen.

**Глазури BOTZ с эффектом мерцания**, новое поколение жидких глазурей, обжигаемых при температурах 900°-1060°C. Проще простого: глазури с эффектом мерцания можно наносить по всей поверхности, при обжиге такие изделия укладываются на печную плиту без проставок. Идеально подходит для украшений, брелков, небольших сосудов и т. п.



Vor der Verarbeitung rühren Sie die Glimmerglasur gut durch. Dann tragen Sie mit einem Borstenpinsel (z.B. BOTZ 9005) die erste Schicht auf den geschrübten Scherben auf. Ideal ist eine Schrüttemperatur ab 950°C, um spätere Blasenbildung zu vermeiden. Nach dem Antrocknen pinseln Sie die zweite Schicht auf und – je nach individueller Auftragsdicke – eine dritte Schicht.

Nach dem Durchtrocknen der Glasur werden die **Glimmer** für den speziellen Glimmereffekt mit einem leicht feuchten Tuch **freigewischt**, mit etwas Druck in kreisenden Bewegungen.

Brennen können Sie von 900°C bis 1060°C. Der Glitzereffekt ist bei 900°C besonders schön, die Farbsättigung erreichen die meisten Glasuren allerdings erst um die 1040°C. Besonders leuchtende, glänzende Farben erhalten Sie durch Überglasieren mit Transparent, z.B. BOTZ 9106. Glimmerglasuren sind **untereinander mischbar**: Besonders schöne Pastelltöne erhalten Sie mit 9131 Weiß Glimmer.

Перед применением глазурь с эффектом мерцания необходимо хорошо размешать. С помощью щетинной кисти (например, BOTZ 9005), нанести первый слой на глиняный сосуд, прошедший бисквитный обжиг. Для бисквитного обжига идеальными являются температуры, начиная от 1000°C, позволяющие избежать последующего пузырения. После подсыхания нанесите кистью второй а затем, если это требуется для достижения желаемой толщины покрытия третий слой.

После просыхания глазури **Glimmer протираются** дочиста влажной тряпкой, круговыми движениями, с легким нажимом, благодаря чему достигается специфический эффект мерцания.

Обжиг ведется при температурах от 900 до 1060°C. Эффект мерцания особенно красив при 900°C, однако интенсивность цветов большинства глазурей достигается только при 1040°C. Особенно яркие и блестящие цвета получаются при нанесении сверху глазури Transparent, например, BOTZ 9106. Глазури с эффектом мерцания можно **смешивать между собой**. Особенно красивые пастельные тона получаются при использовании 9131 Weiß Glimmer.



**9131 Weiß Glimmer**  
White



**9132 Sand Glimmer**  
Sand



**9133 Ocker Glimmer**  
Ochre



**9134 Gelb Glimmer**  
Gold



**9135 Türkis Glimmer**  
Turquoise



**9136 Bleu Glimmer**  
Light blue



**9137 Meer Glimmer**  
Mid blue



**9138 Nacht Glimmer**  
Dark blue



**9139 Schwarz Glimmer**  
Black



**9140 Grau Glimmer**  
Grey



**9141 Blatt Glimmer**  
Light green



**9142 Tannen Glimmer**  
Dark green



**9143 Braun Glimmer**  
Dark brown



**9155 Zauberweiß**  
Magic white  
1100



**9156 Zaubergrau**  
Magic grey  
1100



**9157 Zauberschwarz**  
Magic black  
1100



**9645 Rot Glimmer**  
Coral



**9646 Zauberrot**  
Magic red  
1100

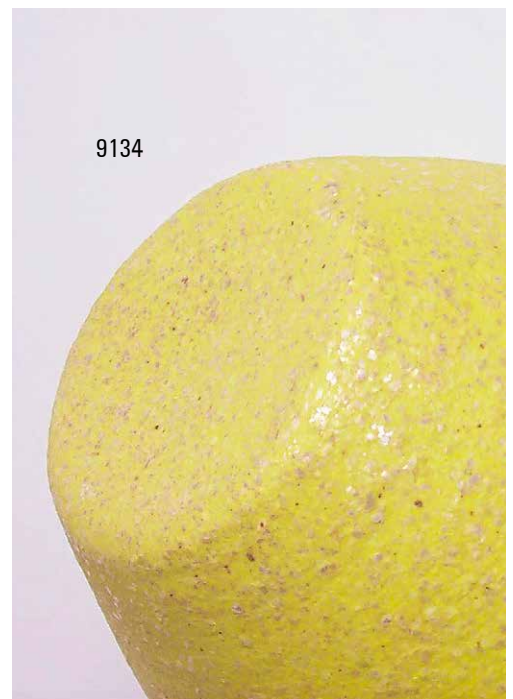



©Christophorus Verlag GmbH & Co. K

**BOTZ Engoben** sind flüssiger farbiger Ton und ideal für günstige und unkomplizierte Gestaltung in leuchtenden Farben. Aufzutragen auf lederhartem, getrocknetem oder auch geschrühtem Ton. Für eine matte erdige Oberfläche die Engobe nach dem Schrühbrand unglasiert lassen (linke Seite der Musterkacheln). Mit Transparent überglasiert werden die Farben im Glasurbrand bei ca. 1050°C intensiver und glänzender (rechte Kachelseite). Engoben können untereinander (auch mit BOTZ Glimmer) gemixt werden, um ganz individuelle Farben zu erhalten.

Erhältlich in 200- und 800 ml Dosen und als Engoben Malset (BOTZ 9040) mit 6 x 50 ml Fläschchen.

**BOTZ Engoben** представляют собой жидкий цветной оттенок и идеален для благоприятного и несложного оформления. Наносится на твердую, сухую или даже закаленную глину. Для матовой землистой поверхность после процесса обжига оставить ангоб неглазирванным, покрыв их продуктом Transparent будут цвета после обжига при температуре около 1050°C более интенсивными и блестящими.

Доступны в банках ёмкостью 200 и 800 мл. и в виде Engoben красочный набор (арт. 9040/9041) 6 флаконов по 50 мл.



9040



9030  
Ersatzadapter | spare adaptor

Das BOTZ 9040 Engoben Malset eignet sich hervorragend für die klassische Engobenmalerei: die gezogenen Muster sind konturscharf und bleiben als Relief erhaben.

Kрасочный набор идеально подходит для классической покраски: контуры рисунка остаются четкими.





**9041 Weiß**  
White



**9042 Hellgelb**  
Yellow



**9043 Ockergelb**  
Gold ochre



**9044 Türkis**  
Turquoise



**9045 Hellblau**  
Light blue



**9046 Mittelblau**  
Bright blue



**9047 Dunkelblau**  
Dark blue



**9048 Schwarz**  
Black



**9049 Grau**  
Grey



**9050 Hellgrün**  
Bright green



**9051 Dunkelgrün**  
Dark green



**9052 Dunkelbraun**  
Dark brown



**9053 Hellbraun**  
Light brown



**9054 Rot**  
Pink



**9060 Orange**  
Orange



**9061 Dunkelrot**  
Red



**4001 Dottergelb**  
 Egg yellow

**4002 Kobaltblau**  
 Cobalt blue

**4003 Weinrot**  
 Wine

**4004 Schwarz**  
 Black

**4005 Chromgrün**  
 Chrome green

**4006 Türkis**  
 Turquoise

**4007 Rosenholz**  
 Rosewood

**4008 Neutralgrau**  
 Soft grey

**4009 Weiß**  
 White

**4010 Palisander**  
 Chestnut

**4011 Basaltgrau**  
 Grey

**4012 Capriblau**  
 Capri blue

**4013 Flieder**  
 Lilac

**4014 Pflaumenblau**  
 Plum

**4015 Farngrün**  
 Fern green

**4016 Birkengrün**  
 Lime green

**4017 Sonnengelb**  
 Sun yellow

**4018 Lachs**  
 Salmon

**4019 Whiskeybraun**  
 Whiskey

**4020 Mokka**  
 Mocha

**4021 Blaugrün**  
 Blue green

**4042 Orange**  
 Orange

**4043 Hellrot**  
 Sunset red

**4044 Dunkelrot**  
 Strong red

**4300**

**BOTZ Unidekor** sind 24 flüssige, universell einsetzbare Dekorfarben im Brennbereich 1000°–1250°C. **Achtung:** 4003, 4005, 4015 verlieren ab 1100°C an Farbe.

BOTZ Unidekor bietet viele kreative Möglichkeiten für jede keramische Dekortechnik. Erhältlich in 30-, 200- und 800 ml Dosen.

**BOTZ Unidekor:** 24 жидкие декоративные краски, обжигаемые при температурах 1000°–1250°C.

Предлагаются в банках емкостью 30 и 200 мл, пригодны для использования почти во всех декоративно-керамических технологиях.



#### Porzellanmalerei

Beim Dekorieren von Porzellan nicht zu dünn auftragen, brennen bei mind. 1200°C oder dünn mit 9106 Transparent glasieren und bei 1080°C brennen.

#### Роспись по фарфору

При декорировании фарфора наносить не очень тонким слоем, температура обжига не менее 1200°C или глазуровать тонким слоем 9106 Transparent, после чего обжечь при 1080°C.



#### Majolikatechnik

Mit einem Dekorpinsel BOTZ Unidekor auf die trockene Glasur auftragen (hier BOTZ 9108 Transparent matt). Siehe auch: glaze+paint Technik auf S. 28.

#### Техника майолики

С декоративной кисти BOTZ Unidekor Применить, чтобы высушить глазурью. (Здесь BOTZ 9108 Transparent matt) в технике glaze+paint, с. 2



#### Unterglasurtechnik

Sehr schön können Sie geschrühte unglasierte Keramik oder Bisquitkacheln dekorieren. Leicht verdünnte Farben aquarellartig aufmalen, evtl. weitere Farbakzente darüber setzen, nach dem Trocknen sehr dünn mit weichem Pinsel Transparent auftragen und bei 1050°C brennen.

#### Подглазурная техника

Вы можете очень эффектно украсить бисквитную неглазурованную керамику и кафель. Выполнить рисунок в акварельной технике, используя слегка разбавленные краски, поверх можно добавить дополнительные цветовые акценты, после высыхания мягкой кистью и очень тонким слоем нанести Transparent, обжечь при 1050°C.



#### Relief

Unidekor können Sie gut als Ersatz für das gesundheitsgefährdende Braunstein einsetzen. Einfach auftragen und oberflächlich mit einem leicht feuchten Tuch abwischen, sodass die Farbe in den Vertiefungen verbleibt.

#### Рельеф

Unidekor с успехом заменяет опасный для здоровья пиролюзит. Просто нанесите и протрите поверхность.



Gekaufte oder selbst hergestellte Schrüeware mit BOTZ 9108 transparent matt, 9106 transparent glänzend oder auch farbigen Glasuren wie 9107, 9487-9491, 9612, glasieren und trocknen lassen. (9102 eignet sich nicht!)

Купленное или изготовленное самостоятельно неглазурованное изделие обработать продуктами BOTZ 9108 transparent matt, 9106 transparent glänzend, можно использовать также цветные глазури 9107, 9487-9491, 9612 и дать им высохнуть. (9102 не подходит!)



Auf die griffeste Glasur mit einem Bleistift das Motiv vorzeichnen. Keine Angst, die Zeichnung verschwindet beim Glasurbrand.

После того, как глазурь станет твердой на ощупь, выполнить на ней набросок сюжета. Не бойтесь, рисунок исчезнет при обжиге глазури.



Mit einem Dekorpinsel BOTZ Unidekor auf die trockene Glasur auftragen.

Кистью нанести BOTZ Unidekor на сухую глазурь.



[www.instagram.com/ernesta.ceramics](http://www.instagram.com/ernesta.ceramics)

## Ernesta

Klare Farben, Linien, Punkte oder Ornamente – das bestimmt die keramischen Werke von *enersta.ceramics* aus Litauen. Sie arbeitet seit 2012 mit Ton und Glasur und liebt einfach „Ihr“ Spiel mit Farben, Texturen und Formen. Ernesta gesteht: *„Ton zu entdecken war eines der besten Dinge in meinem Leben...“*

## Ernesta

Четкие цвета, линии, точки или орнаменты — это определяет керамические произведения *enersta ceramics* из Литвы. С 2012 года она работает с глиной и глазурью и просто любит „свою“ игру с цветами, текстурами и формами. Эрнеста признает: *«раскрытие глины было одной из лучших вещей в моей жизни ...»*



BOTZ Unidekor sind vor dem Brand matt und weniger intensiv leuchtend. Brennen nach dem angegebenen Brennereich der Grundglasur.

Продукты BOTZ Unidekor до обжига имеют матовую и менее яркую поверхность. Произвести обжиг в диапа-зоне температур, указанном для грунтовой глазури.

## glaze + paint

Inglasur-Dekor-technik von Netty Janssens

Инглазурная техника росписи в исполнении Нетти Янсенс

## Netty Janssens



[www.nettyjanssens.nl](http://www.nettyjanssens.nl)  
[www.ceramiccolor.nl](http://www.ceramiccolor.nl)  
[info@nettyjanssensnl](mailto:info@nettyjanssensnl)

**BOTZ Steinzeug** sind flüssige Steinzeugglasuren in besonders farbiger Optik und höchster Oberflächenqualität, ideal für Ess- und Trinkgeschirr. Unverdünnt 2-3 mal auftragen, die Glasur wird nicht ablaufen. Die ideale Brenntemperatur liegt bei 1250°C und 30 min Haltezeit. Standflächen nicht glasieren, Objekte nicht auf DreifüÙe stellen. Erhältlich in 200- und 800 ml Dosen.

**BOTZ Steinzeug** представляют собой жидкие глазури в оптике камня с особенно ярким внешним видом и высочайшим качеством поверхности, идеально подходящие для питьевой посуды. Не разбавляя, нанести 2-3 раза, глазурь не образует потеков. Идеальная температура обжига 1250°C, время выдержки 30 мин. Не глазуровать опорные поверхности, не ставить объект на треногу. Доступны в банках ёмкостью 200 и 800 мл.



25% 9873  
75% 9876

10% 9874  
20% 9873  
70% 9876

5% 9873  
95% 9871



**9870 Transparent**  
Transparent  
\* ☺



**9876 Weiß glänzend**  
White  
\* ☺



**9882 Blaugraueffekt**  
Blue grey speckle  
\* ☺ ☹



**9888 Granitschwarz**  
Black granite  
\* ☺



**9894 Beigegranit**  
Beige granite  
\* ☺



**9871 Rapsgelb**  
Bright yellow  
\* ☺



**9872 Orange**  
Orange  
\* ☺

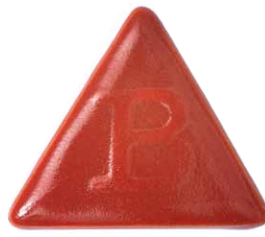

**9873 Zinnoberrot**  
Vermilion  
\* ☺



**9874 Ultramarin**  
Ultra marine  
\* ☺



**9875 Kaktusgrün**  
Cactus  
\* ☺



**9877 Schwarz glänzend**  
Black  
\* ☺



**9878 Craquelé**  
Clear crackle  
\* ☺ ☹



**9879 Hellblau-effekt**  
Bright blue effect  
\* ☺



**9880 Pazifik**  
Pacific  
\* ☺

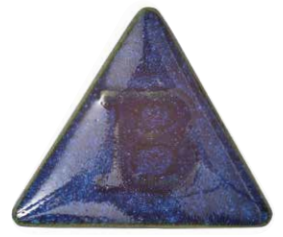

**9881 Tiefblau**  
Deep blue  
\* ☺



**9883 Schwarzblau-effekt**  
Black blue speckle  
\* ☺ ☹



**9884 Wieselbraun**  
Weasle brown  
\* ☺



**9885 Temmokubraun**  
Tenmoku  
\* ☺



**9886 Creme gesprenkelt**  
Speckle cream  
\* ☺



**9887 Cremeweiß**  
Crème  
\* ☺



**9889 Indigo**  
Indigo  
\* ☺



**9890 Türkisgranit**  
Turquoise granite  
\* ☺



**9891 Grüngranit**  
Green granite  
\* ☺



**9892 Salamander**  
Salamander  
\* ☺ ☹



**9893 Graubasalt**  
Basalt grey  
\* ☺



**9895 Sandgranit**  
Sand granite  
\* ☺



**9896 Ockergranit**  
Ochre granite  
\* ☺



**9897 Lilaeffekt**  
Lilac speckle  
\* ☹



**9898 Eiskristall**  
Ice crystal  
\* ☺



**9899 Travertin**  
Travertin  
\* ☺



**Tipp:** BOTZ Steinzeugglasuren lassen sich wunderbar mischen und kombinieren! Variieren Sie Farbtöne durch die Beimischung von z.B. 9876 Weiß oder 9871 Rapsgelb.

**COBET:** Продукты BOTZ Steinzeug прекрасно смешиваются и комбинируются друг с другом! Изменять оттенки цветов можно с помощью добавок, например, 9876 (белый) или 9871 (рапсовожелтый).

Aufgrund absoluter Dichtigkeit und ihrer sehr hohen Resistenz gegen chemische und mechanische Einflüsse sind BOTZ Steinzeugglasuren hervorragend geeignet für Ess- und Trinkgeschirr und Vasen.

Благодаря абсолютной герметичности и высокой устойчивости к химическим и механическим воздействиям глазури BOTZ Steinzeug прекрасно подходят для столовой посуды и ваз.





25% 9877  
75% 9876

25% 9873  
75% 9876

25% 9874  
75% 9876

25% 9871  
75% 9876

25% 9875  
75% 9876

**BOTZ PLUS** kann vielfältig im hohen und niedrigen Brennereich eingesetzt werden:

- **Effektverstärker** für Steinzeugglasuren: über die ungebrannte Glasur auftragen und bei ca. 1250°C brennen.
- **Schmelzpunktsenker**: Reduzierung der Brenntemperatur um ca. 100°C, wenn es komplett über die Glasur aufgetragen wird.
- Besondere **Craquelé-Glasur** mit seidiger Oberfläche: pur aufgetragen auf Steinzeugton, gebrannt bei ca. 1050°C.

**BOTZ PLUS** можно использовать в различных целях:

- **улучшает эффекты глазури** наносится на необожженную глазурь и обжигается при температуре 1250 °C
- **может уменьшить температуру** плавления на 100 °C, когда он полностью наносится поверх глазури
- получается красивая **глазурь Craquelé**, наносимую на керамическую глину, обжигается при температуре около 1050 °C.



**Tipp:** Eine tolle Craquelé-Glasur mit besonders seidiger Oberfläche zeigt BOTZ PLUS pur aufgetragen auf Steinzeugton **aber** im Irdenwarebrand bei ca. 1050°C. Beachten Sie: BOTZ PLUS mit Keramik-Tusche 9090 nach dem Brand einfärben, um Cracks zu zeigen!

**COBET:** BOTZ PLUS, нанесенный без примесей на глину для каменных масс и обожженный по технологии пористой керамики при температуре около 1050°C представляет собой великолепную глазурь «Кракле» с особо шелковистой поверхностью. В этом случае не забудьте окрасить BOTZ PLUS после обжига.



9890 + 9020



9881 + 10% 9020



9020 pur (1250°C)



9898 + 5% SPS + 9020

9874 + 9020



9898 + 9020

BOTZ Plus 9020 auf BOTZ Steinzeugglasuren, 1250°C  
 BOTZ PLUS 9020 ПОВЕРХ ГЛАЗУРЕЙ BOTZ STEINZEUG, 1250°C



**9870 + 9020 PLUS**



**9871 + 9020 PLUS**



**9872 + 9020 PLUS**



**9873 + 9020 PLUS**



**9874 + 9020 PLUS**



**9875 + 9020 PLUS**



**9876 + 9020 PLUS**



**9877 + 9020 PLUS**



**9878 + 9020 PLUS**



**9879 + 9020 PLUS**



**9880 + 9020 PLUS**



**9881 + 9020 PLUS**



**9882 + 9020 PLUS**



**9883 + 9020 PLUS**



**9884 + 9020 PLUS**



**9885 + 9020 PLUS**



**9886 + 9020 PLUS**



**9887 + 9020 PLUS**



**9888 + 9020 PLUS**



**9889 + 9020 PLUS**



**9890 + 9020 PLUS**



**9891 + 9020 PLUS**



**9892 + 9020 PLUS**



**9893 + 9020 PLUS**



**9894 + 9020 PLUS**



**9895 + 9020 PLUS**



**9896 + 9020 PLUS**



**9897 + 9020 PLUS**



**9898 + 9020 PLUS**



**9899 + 9020 PLUS**

**BOTZ PRO** zeigt höchste Farbbrillanz und eine außergewöhnliche glasige Oberflächenqualität auch beim Einsatz auf Porzellanmasse beim Brand auf 1250°C.

9306  
1250°C

9305  
1250°C

9304  
1250°C

9302  
1250°C

9301  
1250°C

9303  
1250°C

9307  
1250°C

9620  
1250°C



**NEU**

**BOTZ PRO** ist eine neu entwickelte Glasuren-Serie, die Profis und Kreativen neue Einsatzmöglichkeiten bietet. Die ersten Produkte sind 8 neue trendige Farben für den sehr weiten Brennereich 1020–1280°C, die zum Experimentieren einladen: Alle Farben funktionieren vom Niedrigbrand bei 1020°C bis zum Steinzeubereich auf 1280°C: Bei Irdenware auf ca. 1050°C werden die Farben kräftig und eher deckend, bei ca. 1250°C weniger intensiv und von außergewöhnlich glasiger, halbtransparenter Oberflächenqualität. Ideal auch in Kombination mit BOTZ Unidekor. Erhältlich in 200- und 800 ml Dosen.

**BOTZ PRO** это новая разработанная серия глазури, которую можно применять в разных областях. Первые продукты BOTZ PRO это 8 новых модных цветов, обжигающиеся при температуре от 1020°C до 1280°C. Все цвета применяются для глиняной посуды и керамики: при обжиге 1050 °C цвета становятся сильными и довольно непрозрачными. При обжиге 1250°C цвета становятся менее интенсивными и имеют очень приятное стеклообразную полупрозрачную поверхность. Идеальна также комбинации с BOTZ Unidekor. Доступны в банках ёмкостью 200 и 800 мл.



**9301 Opalweiß**  
Opal White  
\* ♪ ☺ ☹



**9302 Achatgrau**  
Agate Grey  
\* ♪ ☺ ☹



**9303 Citringelb**  
Citrine Yellow  
\* ♪ ☺ ☹



**9304 Seladongrün**  
Celadon Green  
\* ♪ ☺ ☹



**9305 Aquamarin**  
Aquamarine  
\* ♪ ☺ ☹



**9306 Saphirblau**  
Sapphire Blue  
\* ♪ ☺ ☹



**9307 Perlosa**  
Pearl Pink  
\* ♪ ☺ ☹



**9620 Rubinrot**  
Ruby Red  
\* ♪ ☺ ☹

**GEBRANNT BEI 1150°C**  
**FIRED AT 1150°C**



### PRO bei 1050°C

Im unkomplizierten Irdenware-Brennbereich ab 1020°C werden die acht neuen Farben von BOTZ PRO wunderbar farbig und nahezu deckend. 2-3x auftragen empfohlen.

### PRO при 1050°C

В неосложненном образе обжига при температуре от 1020°C цвета становятся великолепно красочны и почти непрозрачны. Рекомендуем наносить краску 2 или 3 раза.



### PRO bei 1150°C

Manche frühsinternde Tone werden um 1150°C gebrannt. Die PRO-Farbpalette behält hier Ihre Farbigkeit und entwickelt eine eher halbttransparente Oberfläche. 2x auftragen empfohlen.

### PRO при 1150°C

Некоторые раннеспелые глины обжигаются при температуре около 1150°C. Цветовая палитра сохраняет свой цвет и развивает довольно полупрозрачную поверхность. Рекомендуем наносить краску 2 раза.



### PRO bei 1250°C

Im Hochbrand/Steinzeug-Bereich verbinden sich die acht Farben optimal mit dem Scherben und zeigen eine tolle glasige, halbttransparente Oberfläche mit intensiven Pastell-Tönen. 2x auftragen empfohlen. Auch auf Porzellanmasse bei 1250°C mit großartigen Ergebnissen.

**Achtung:** neigt zum Laufen bei zu dickem Auftrag.

### PRO при 1250°C

В области высокой обжигания/керамики, восемь цветов оптимально сочетаются с осколками и демонстрируют великолепную полупрозрачную поверхность с интенсивными пастельными тонами, очень приятную для фарфоровых масс. Рекомендуем наносить краску 2 раза.  
**Внимание:** При покрытии толстым слоем, краска может поплыть.

**BOTZ PRO:** universell einsetzbar in allen Brennbereichen von 1020°C–1280°C

**BOTZ PRO** универсально применяющийся от 1020°C до 1280°C.



9304  
1250°C

9301  
1250°C

9302  
1250°C

9304  
1250°C

9305  
1250°C

9305  
1250°C

9305  
1250°C

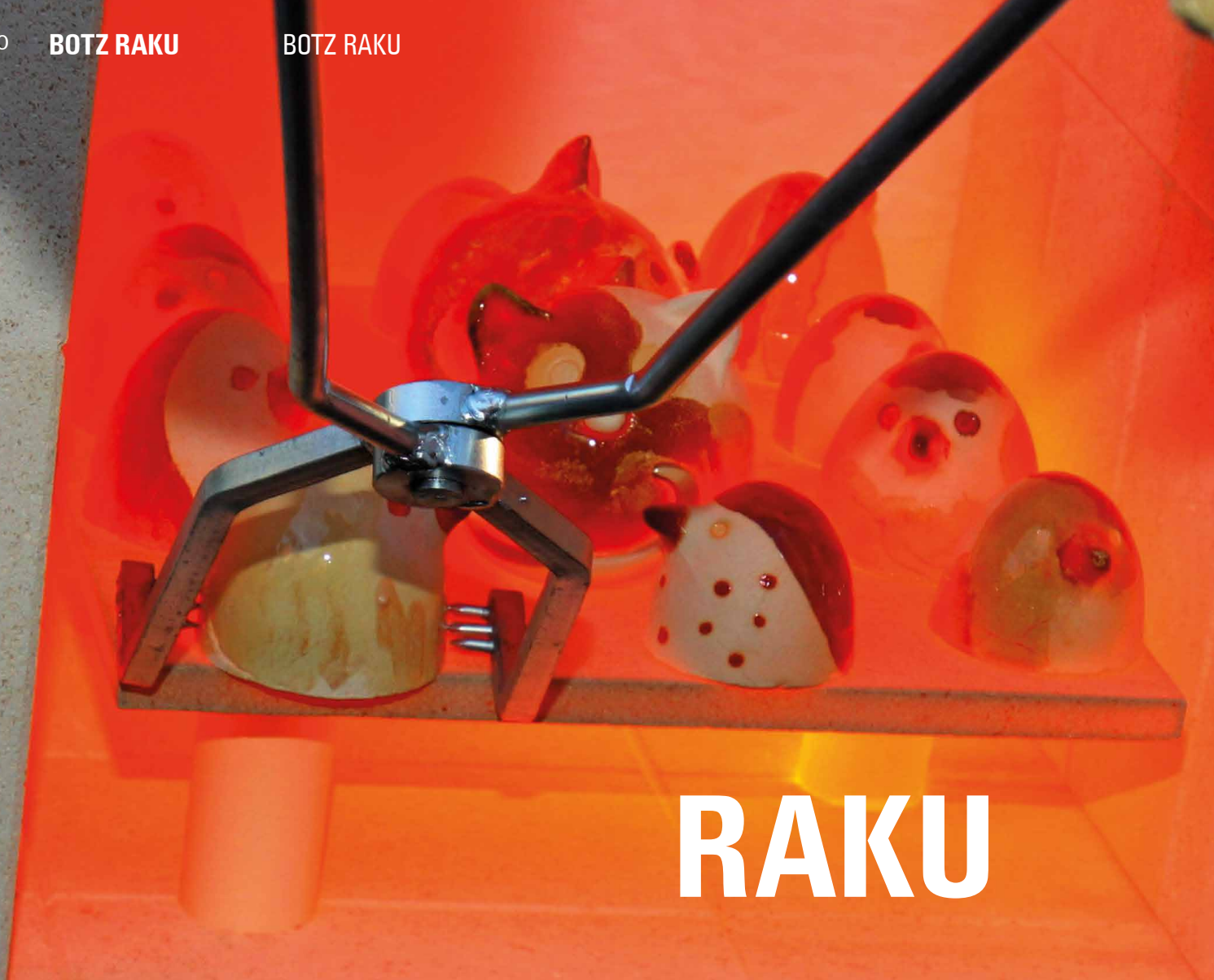

# RAKU

**RAKU!** Für diese spannende keramische Technik zwischen Feuer und Wasser können Sie einige der BOTZ Glasuren aus dem 1050°C Programm hervor ragend verwenden. Tragen Sie die Glasur nicht zu dick auf (nur 1–2 mal), brennen Sie im Rakuofen bis ca. 1020°C. Mit der Rakuzange glühend aus dem Ofen nehmen, an der Luft abkühlen lassen, bis es „klirrt“ und Risse entstehen, dann in Sägespänen reduzieren und in Wasser abwaschen. Die Craquelé-Bildung können Sie durch Anpusten der Glasur und durch eine glatte Tonoberfläche fördern.

**HINWEIS:** Farbe, Laufeigenschaft und Oberfläche wird bei dieser Technik z. T. deutlich vom Original abweichen. Raku-geeignete Glasuren sind mit dem entsprechenden Piktogramm gekennzeichnet.

**RAKU!** Для работы в этой восхитительной керамической технике огня и воды великолепно подходят несколько глазурей BOTZ из программы 1050°C. Нанести глазурь не очень обильным слоем (не более 1–2 раз), обжечь в печи „Раку“ при температуре до 1020°C. Зажимом „Раку“ в раскаленном состоянии вынуть из печи, дать остыть на воздухе до „звона“ и образования трещин, раскислить в опилках и промыть в воде. Образованию «Кракле» способствуют обдуд глазури и ровный характер поверхности глины.

**ВНИМАНИЕ:** При использовании этой техники цвет, фрикционные свойства и характер поверхности будут отличаться от оригинала. Глазури, пригодные для „Раку“ обозначены символом.

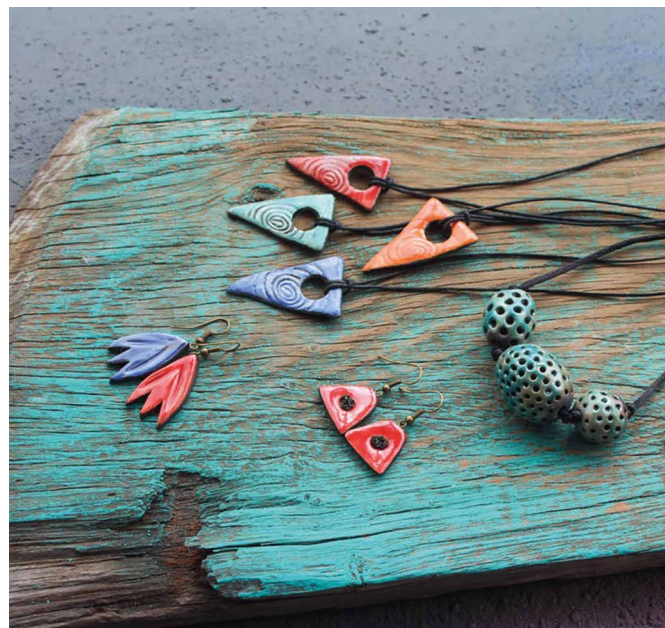





**Helena Arendt**

Künstlerin, Pädagogin und Buchautorin aus Münster.

художница, педагог и литератор

[www.helena-art.de](http://www.helena-art.de)



**BOTZ**  **SCHMELZPUNKTSENKER®**

**BOTZ Schmelzpunktseker 9800** wird den **BOTZ Steinzeug** beigemischt, um den Schmelzpunkt bis auf 1120°C herabzusenken. Auf 100g Steinzeugglasur 10g (bei einigen Farben 5g) Schmelzpunktseker geben, gut rühren, 2–3 mal auftragen und bei ca. 1150°C mit 30 min Haltezeit brennen. Bei leichten Farbabweichungen erreichen Sie hohe Oberflächenqualität. Einbrandverfahren möglich.

**Faustregel:** auf eine **200 ml Dose Glasur** kommen **3 Teelöffel** Schmelzpunktseker (bei 9870, 9873, 9898 und 9899 nur 1,5 Teelöffel)

Флюс BOTZ 9800 добавляется в продукты BOTZ Steinzeug, обеспечивая понижение температуры плавления до 1120°C. Добавить флюс из расчета 10 (для некоторых красок 5) грамм на 100 грамм глазури Steinzeug, хорошо размешать, нанести в 2–3 приема и обжечь при температуре около 1150°C (время выдержки 30 мин.). Имеют место небольшие отклонения по цвету, но при этом достигается высокое качество поверхности. Возможен монообжиг.

**Эмпирическая пропорция:** **3 чайных ложки** флюса на **банку глазури емкостью 200 мл** (для продуктов 9870, 9873, 9898 и 9899 1,5 чайных ложки).

**BOTZ**  **TRENNMITTEL®**

**BOTZ Trennmittel** wird auf die Ofenplatten gestrichen um diese vor eventuell abtropfender Glasur zu schützen. Einfach 2–3 mal auftragen, beim ersten Brand nur im Schrühbrand mitbrennen. Falls die Platte nach Gebrauch verunreinigt ist, Schutzschicht ausbessern oder erneuern.

**BOTZ Trennmittel (защитный слой)** покрывается на плитку, чтобы защитить ее от капающей глазури. Рекомендуем нанести защитный слой 2 или 3 раза. Если после применения плитка загрязнилась, то желательно замените защитный слой.



5028

5022

9000

NEU

**BOTZ**

Schürze | Apron

5030



65% Polyester

35% Cotton

NEU

9090

NEU

BOTZ  
9020 Plus  
auf Steinzeugton  
1050°C

9009

9005

9003

9001

9007

NEU

## KLEINKLÄRANLAGE: TA 103

**Der Tonabscheider TA 103** – das Original – wurde von BOTZ in Münster als **ideale Kleinkläranlage** für alle Tonwerkräume und Modellierwerkstätten entwickelt.

Tonabfälle, die ins Spülbecken gegeben werden „kleben“ an den Rohrwänden und verstopfen auf Dauer die Hauskanalisation. Mit dem TA 103 können Sie wirksam gegen Rohrverstopfung vorbeugen, denn Ton- und Glasurreste lagern sich in den Klärkammern ab und die Rohre bleiben frei. Ton- und Glasur reste dürfen nicht ins Abwasser, denn sie belasten unsere Gewässer. Mit dem BOTZ TA 103 können Sie die Umwelt schützen, da die Verunreinigungen auf weniger als 10 ml pro Liter vermindert werden, die als unbedenklich angesehen werden. Der TA entspricht den Normen der Abwassertechnischen Vereinigung. Der TA ist problemlos zu installieren und zu reinigen. Mit dem mitgelieferten flexiblen Einlaufrohr und dem Siphon kann der TA leicht unter Ihrem Waschtisch angeschlossen werden. Zum Reinigen wird der TA mühelos auf dem Rollwagen fortbewegt. Gesammelte Ton- und Glasurreste können fachgerecht entsorgt werden



## КОМПАКТНАЯ ОЧИСТНАЯ УСТАНОВКА: TA 103

**Глиноотделитель TA 103** (оригинал), разработанный в Мюнстере компанией BOTZ идеальная компактная очистная установка для всех типов гончарных и скульптурных мастерских.

Отходы глины, выложенные в раковину мойки, затем налипают на стенки труб, надолго засоряя домашнюю канализацию. TA 103 позволяет эффективно предотвращать засорение канализационных труб, улавливая остатки глины и глазури оседающих в его отстойниках. Нельзя допускать попадания остатков глины и глазури в сточные воды, поскольку это приводит к засорению водоемов. BOTZ TA 103 является средством защиты окружающей среды, снижая концентрацию загрязнений до незначительного уровня 10 мл на литр. TA соответствует стандартам Немецкой ассоциации очистки сточных вод.

ТА прост в установке и в очистке. Благодаря входящим в комплект поставки гибкой впускной трубе и сифону его можно легко подключить к водопроводу и канализации, установив под раковиной. Для очистки ТА можно легко выкатить на тележке. Собранные остатки глины и глазури можно утилизировать надлежащим образом.

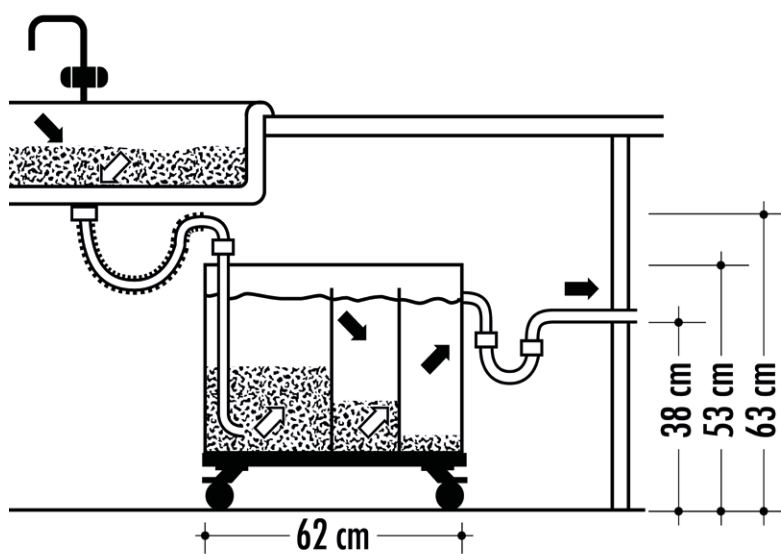



9420



## **BOTZ Vorführungen**

beim Fachhändler in Ihrer Nähe: Informieren Sie sich über Termine auf unserer Homepage.

## **BOTZ-демонстрации**

у ближайшего дилера: информацию можно получить на нашем сайте.



## **Keramik brennen ...**

ist nicht so leicht ohne eigenen Ofen, aber viele Händler bieten einen Brennservice an, Infos finden Sie auf:

## **Обжиг керамики...**

не так уж и легко без собственной печи, многие дилеры предлагают такие услуги. Информацию можно найти на сайте:

[www.keramik-brennen.de](http://www.keramik-brennen.de)



## **BOTZ Workshop**

bei BOTZ in Münster: 1,5 Tage in kleiner Runde mit Ton, Glasur und Brand lernen und ausprobieren! Anmeldung per Telefon oder über unsere Homepage.

## **BOTZ семинар**

в Мюнстере: 1,5 дня в хорошей атмосфере изучение правильного применения наших продуктов и обжига керамики! Регистрация по телефону или на нашем сайте.



## **BOTZ YouTube-Kanal**

Ob das Einmaleins des Glasierens oder inspirierende Projekte – unsere Videobeiträge machen ganz viel Lust auf Keramik:

## **BOTZ YouTube Канал**

наши видеоролики представляют большой интерес для керамики:

[www.youtube.com/user/BOTZGmbH](http://www.youtube.com/user/BOTZGmbH)

## Index

Page

## BOTZ Flüssigglasuren

9513 Anemone	13	9348 Frühlingsgrün	9	9349 Maisgelb	9	9596 Sonnenfeuer	18	9897 Lilaeffekt	31
9346 Antikweiß	7	9487 Gelb matt	13	9477 Malve	12	9449 Sonnengelb	11	9896 Ockergranit	31
9376 Apfelgrün	11	9532 Ginster	14	9480 Mandarin	12	9543 Spiegelglasur	16	9872 Orange	31
9455 Atlantik	11	9538 Glanzzocker	16	9528 Mandelblüte	14	9591 Stahlblau	18	9880 Pazifik	31
9562 Aubergine	16	9545 Gloria	16	9380 Marinablau	11	9571 Steinbraun	16	9871 Rapsgelb	31
9224 Aventurin	7	9539 Goldaventurin	16	9590 Mauritius	17	9569 Sternenhimmel	16	9892 Salamander	31
9370 Babyblau	9	9541 Goldglasur	16	9374 Melonenrot	11	9515 Stiefmütterchen	14	9895 Sandgranit	31
9362 Babyrosa	9	9456 Granitblau	11	9537 Mistral	16	9363 Tabakbraun	9	9877 Schwarz glänzend	31
9470 Bärenfell	11	9222 Granitbraun	7	9225 Mittelblau	7	9481 Terra	13	9883 Schwarzblau-effekt	31
9544 Barock	16	9420 Graue Feder	11	9461 Moosgrün	1	9511 Tiefsee	13	9885 Temmokubraun	31
9491 Blau matt	13	9488 Grün matt	13	9594 Morgenrot	18	9475 Tigerauge	12	9881 Tiefblau	31
9544 Barock	16	9524 Grüne Allee	14	9540 Morgentau	16	9505 Titanschwarz	13	9870 Transparent	30
9506 Blaue Wolke	13	9608 Harlekin	18	9366 Muscheltürkis	9	9106 Transparent	7	9899 Travertin	31
9542 Blau-effekt	17	9479 Hautfarbe	12	9563 Nachtblau	16	9102 Transparent glänzend	7	9890 Türkisgranit	31
9568 Blau-Grün gespr.	16	9517 Heidekraut	14	9364 Nussbraun	9	9108 Transparent matt	7	9874 Ultramarin	31
9579 Blauschwarz	17	9514 Herbsteraster	14	9344 Olivgrün	7	9450 Transpünktchen	11	9876 Weiß glänzend	30
9525 Blütenwiese	14	9457 Herbstlaubbraun	11	9604 Orange	18	9609 Tropenfeuer	18	9884 Wieselbraun	31
9490 Braun matt	13	9448 Himmelblau	11	9353 Orientblau	9	9578 Vanille	16	9873 Zinnoberrot	31
9367 Brombeerrot	9	9345 Hollandblau	7	9454 Petrol	11	9564 Violett	16		
9361 Buttergelb	9	9504 Irischgrün	13	9518 Pfauenauge	14	9221 Vogelei	7	<b>BOTZ PRO</b>	
9472 Casablanca	11	9373 Jadegrün	9	9521 Picassoblau	14	9595 Waldwiese	18	9302 Achatgrau	37
9526 Champagner	14	9379 Kanarigelb	11	9523 Pinienwald	14	9342 Wasserblau	7	9305 Aquamarin	37
9104 Cognac	7	9501 Karneval	13	9371 Pistaziengrün	9	9520 Wasserfall	14	9303 Citringelb	37
9352 Craquelé türkis	9	9485 Karottenrot	13	9509 Polarnacht	13	9508 Weihnachtsstern	13	9301 Opalweiß	37
9351 Craquelé transp.	9	9464 Kastanienbraun	11	9369 Primelrosa	9	9101 Weiß glänzend	7	9307 Perlrosa	37
9536 Cumulus	14	9558 Kiesel	16	9577 Reptil	16	9107 Weiß matt	7	9620 Rubinrot	37
9378 Dschungelgrün	11	9559 Kirschtrot	16	9561 Rosa	17	9531 Winterfeld	14	9306 Saphirblau	37
9105 Dunkelbraun	7	9502 Konfetti	13	9530 Rosa Marmor	14	9593 Winterzauber	18	9304 Seladongrün	37
9507 Efeu	13	9607 Koralle	18	9529 Rosenquarz	14				
9503 Eisblume	13	9476 Kornblume	12	9603 Rosenrot	18	<b>BOTZ Steinzeug</b>			
9533 Eisenstein	14	9565 Kristalltürkis	17	9605 Rot gepunktet	18	9894 Beigegranit	30		
9482 Elfenbein	13	9582 Krokodil	17	9612 Rot matt	18	9882 Blaugraueffekt	30		
9602 Feuerröt	18	9576 Kupfergold	16	9610 Rotorange	18	9878 Craquele	31		
9377 Fichtengrün	11	9486 Kürbisorange	13	9381 Royalblau	11	9886 Creme craquele	31		
9597 Flammengrün	18	9611 Lackrot	18	9372 Schilfgrün	9	9887 Cremeweiß	31		
9343 Flaschengrün	7	9527 Lagune	14	9589 Schwarz glänzend	17	9898 Eiskristall	31		
9368 Fliederblau	9	9606 Lava	18	9489 Schwarz matt	13	9888 Granitschwarz	30		
9375 Französischblau	11	9510 Lavendel	13	9601 Signalrot	18	9893 Graubasalt	31		
9483 Friesischblau	13	9365 Lederbraun	9	9580 Silberschwarz	17	9891 Grüngranit	31		
		9341 Lehmbraun	7	9474 Smaragd-Glimmer	12	9879 Hellblau-effekt	31		
		9516 Lila	14	9592 Sommeraster	18	9889 Indigo	31		
		9103 Lindgrün	7	9350 Sommerblau	9	9875 Kaktusgrün	31		
		9535 Mairegen	14						



9305  
1250°C



9305  
1150°C



9305  
1050°C

Seite	Inhalt
2	Vorwort
4	Keine Angst vor der Keramik
5	Verarbeitung
 6	BOTZ Flüssigglasur
 22	BOTZ Glimmer
 24	BOTZ Engoben
 26	BOTZ Unidekor
 30	BOTZ Steinzeug
 34	BOTZ PLUS
 36	BOTZ PRO
42	BOTZ Zubehör

Page	Content
2	Предисловие
4	Не бойтесь керамики
5	Применение
 6	Жидкая глазурь BOTZ
 22	BOTZ Glimmer
 24	BOTZ Engoben
 26	BOTZ Unidekor
 30	BOTZ Steinzeug
 34	BOTZ PLUS
 36	BOTZ PRO
42	BOTZ Zubehör

**Layout:** Nieschlag+Wentrup  
www.nieschlag-wentrup.de

**Photographie:**

Jürgen Klück: S. 2 unten  
Lisa Leonhard: S. 5 unten, S. 25  
Christophorus Verlag: S. 24  
Bine Brändle: S. 20/21  
Helmut Gnegel: S. 9, 12, 15,  
22/23, 30, 42, 44  
Netty Janssens: S. 28 unten, S. 30  
Helena Arendt: S. 40, 41  
Lisa Nieschlag: S. 1, 3, 4, 6, 8, 10,  
12, 14-17, 30, 33, 34, 36-39, 45,  
47, 48  
Klaus Brock: S. 40

**Printing:** Druckhaus Tecklenborg,  
D-48565 Steinfurt

Aus drucktechnischen Gründen kann es bei den Abbildungen im Katalog zu leichten Abweichungen von den Originalmustern kommen. Für unterschiedliche Brennergebnisse können Ofenatmosphäre, Tonzusammensetzung, Brennführung und Auftragsart verantwortlich sein.

По причинам полиграфического характера рисунки в проспекте могут отличаться от оригинальных образцов. Различия результатов обжига могут быть обусловлены атмосферой печи, составом глины, режимом обжига и способом нанесения.

# BOTZ

Damit Sie die Besonderheit einer Glasur auf den ersten Blick erkennen, haben wir kleine Piktogramme entwickelt, die Sie auf den folgenden Seiten jeweils unter den Glasurmustern finden.

Для того, чтобы особенности глазури были видны с первого взгляда, мы разработали систему пиктограмм, помещенных на следующих страницах под изображениями образцов.

 **glänzend** | глянцевая

 **seidenglänzend** | шелковисто-глянцевая

 **matt** | матовая

 **kann nur bis 1040°C gebrannt werden**  
обжиг при температурах не более 1040°C

 **kann bis 1100°C gebrannt werden**  
обжиг при температурах до 1100°C

 **empfohlen für Tafelgeschirr**  
рекомендуется для столовой посуды

 **neigt zu Cracks** | склонна к растрескиванию

 **halbtransparent** | полупрозрачная

 **Raku geeignet** | пригодна для Раку

 **neigt zum laufen** |  
склонна к образованию наплывов

 **neigt stark zum laufen** |  
проявляет сильную склонность к  
образованию наплывов

Wir unterstützen **pro filia!** Der als gemeinnützig anerkannte Verein gibt in Nepal benachteiligten Mädchen die Chance auf ein selbstbestimmtes Leben.

Мы оказываем поддержку **pro filia!**

Это признанное некоммерческое объединение, дающее обездоленным девушкам Непала шанс на независимую жизнь.

[www.profilia.eu](http://www.profilia.eu)



Alle BOTZ Produkte erhalten Sie im Keramik-  
Fachhandel. Ihr Fachhändler berät Sie gern.

Все продукты марки BOTZ представлены в  
специализированных магазинах керамики.

**BOTZ GmbH**

Keramische Farben  
Hafenweg 26a | D-48155 Münster  
Telefon +49(0)251 65402  
Telefax +49(0)251 663012  
info@botz-glasuren.de

[www.botz-glasuren.de](http://www.botz-glasuren.de)



**NEUE ADRESSE ab 1.3.2019**  
**NEW ADDRESS from 1.3.2019**  
Rudolf-Diesel-Str. 57  
48157 Münster

